

鋼板製三角フランジ形 ユニット

BPFT形

止めねじ付き
円筒穴形

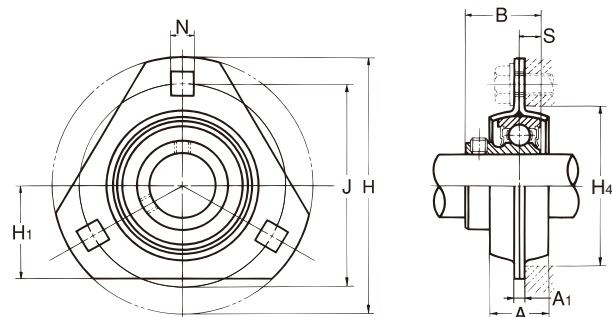

BPFT形

軸径: 12~35mm

軸径 (mm)	ユニット の 呼び番号	主要寸法 (mm)										取付け ボルト の呼び
		H	A	J	N	A ₁	H ₁	H ₄ (最小)	B	S		
12	※BPFT1	81	14	63.5	7	4	29	49	22	6	M 6	
15	※BPFT2	81	14	63.5	7	4	29	49	22	6	M 6	
17	※BPFT3	81	14	63.5	7	4	29	49	22	6	M 6	
20	※BPFT4	90	16	71	9	4	33	56	24.7	7	M 8	
25	※BPFT5	95	18	76	9	4	35	60	27	7.5	M 8	
30	※BPFT6	113	18	90	11	5.2	38	71	30.3	8	M10	
35	※BPFT7	122	20	100	11	5.2	45	81	32.9	8.5	M10	

備考 1. ※印のユニットをご採用の場合は、ASAHIにご相談ください。
2. 適用軸受の主要寸法は156ページに示す。

KHPFT形

軸径: 12~35mm

軸径 (mm)	ユニット の 呼び番号	主要寸法 (mm)										取付け ボルト の呼び
		H	A	J	N	A ₁	H ₁	H ₄ (最小)	B ₁	S		
12	※KHPFT201A	81	14	63.5	7	4	29	49	28.6	6.5	M 6	
15	※KHPFT202A	81	14	63.5	7	4	29	49	28.6	6.5	M 6	
17	※KHPFT203A	81	14	63.5	7	4	29	49	28.6	6.5	M 6	
20	※KHPFT204A	90	16	71	9	4	33	56	31	7.5	M 8	
25	※KHPFT205A	95	18	76	9	4	35	60	31	7.5	M 8	
30	※KHPFT206A	113	18	90	11	5.2	38	71	35.7	9	M10	
35	※KHPFT207A	122	20	100	11	5.2	45	81	38.9	9.5	M10	

備考 1. ※印のユニットをご採用の場合は、ASAHIにご相談ください。
2. 適用軸受の主要寸法は157ページに示す。

KHPFT形

偏心輪付き
円筒穴形

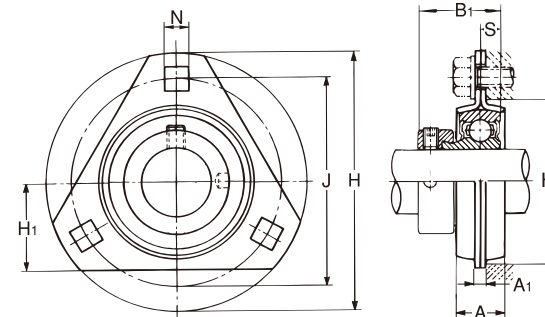

呼び番号	軸 受		軸受箱の 呼び番号	ユニット の 質 量 (kg)	許容荷重 (kN)	
	基本定格荷重 (kN)				ラジアル	アキシャル
	Cr	Cor				
B1	9.55	4.8	PFT3	0.2	2.65	1.32
B2	9.55	4.8	PFT3	0.19	2.65	1.32
B3	9.55	4.8	PFT3	0.17	2.65	1.32
B4	12.8	6.6	PFT4	0.23	3.1	1.52
B5	14	7.9	PFT5	0.33	3.53	1.76
B6	19.6	11.3	PFT6	0.51	4.9	2.45
B7	25.9	15.4	PFT7	0.67	6.22	3.09

呼び番号	軸 受		軸受箱の 呼び番号	ユニット の 質 量 (kg)	許容荷重 (kN)	
	基本定格荷重 (kN)				ラジアル	アキシャル
	Cr	Cor				
KH201AE	9.55	4.8	PFT3	0.22	2.65	1.32
KH202AE	9.55	4.8	PFT3	0.21	2.65	1.32
KH203AE	9.55	4.8	PFT3	0.2	2.65	1.32
KH204AE	12.8	6.6	PFT4	0.27	3.09	1.52
KH205AE	14	7.9	PFT5	0.37	3.53	1.76
KH206AE	19.6	11.3	PFT6	0.57	4.9	2.45
KH207AE	25.9	15.4	PFT7	0.78	6.22	3.09